



# Des capacités morales chez les animaux

---

Christiane Bailey

Cours de Mauro Rossi, UQAM, Avril 2023



# Agentivité morale et considérabilité morale

## Agents moraux:

Peuvent agir bien ou mal et être considérés responsables de leurs actions (ou inactions)



→ Adultes humains rationnels

## Patients moraux:

Dignes de considération morale directe mais ne peuvent pas agir bien ou mal et ne sont pas responsables de leurs actions.



→ Bébés et autres animaux  
(Être sensible, soi vulnérable)

# Deux types de communautés morales

## Patients moraux et agents moraux

Il faut distinguer :

- (1) les individus qui peuvent subir des torts
- (2) les individus qui ont des obligations les uns envers les autres

Des communautés morales au sens 2 impliquent:

- Une reconnaissance intersubjective
- Une certaine sensibilité aux expériences vécues des autres
- Une certaine réceptivité aux normes ou aux règles du vivre-ensemble

On s'attend à un minimum de bonne volonté et on est susceptible de ressentir des attitudes réactives (ressentiment, gratitude) lorsqu'ils ne remplissent pas les attentes que nous avons envers eux (par indifférence, méchanceté, etc.).

# Deux types d'attitudes

**P. F. Strawson, « Freedom and Resentment » (1962)**

## Attitude participative (impliquée)

Relations interpersonnelles avec des individus considérés comme des agents desquels nous attendons une certaine considération.

→ Nous ressentons des **attitudes réactives** (ressentiment, gratitude) envers eux lorsqu'ils font preuve de bonne ou de mauvaise volonté à notre égard.

## Attitude objective (désengagée)

Attitude détachée dans laquelle les autres sont vus non comme des agents responsables, mais des individus qui doivent être gérés, administrés, contrôlés, ou éduqués.

→ Voir les autres comme des objets de politiques sociales et non comme des individus devant être blâmés ou louangés.

# Approches rationalistes de l'agentivité morale

(Singer, Regan, Steiner, Linzey, Korsgaard)

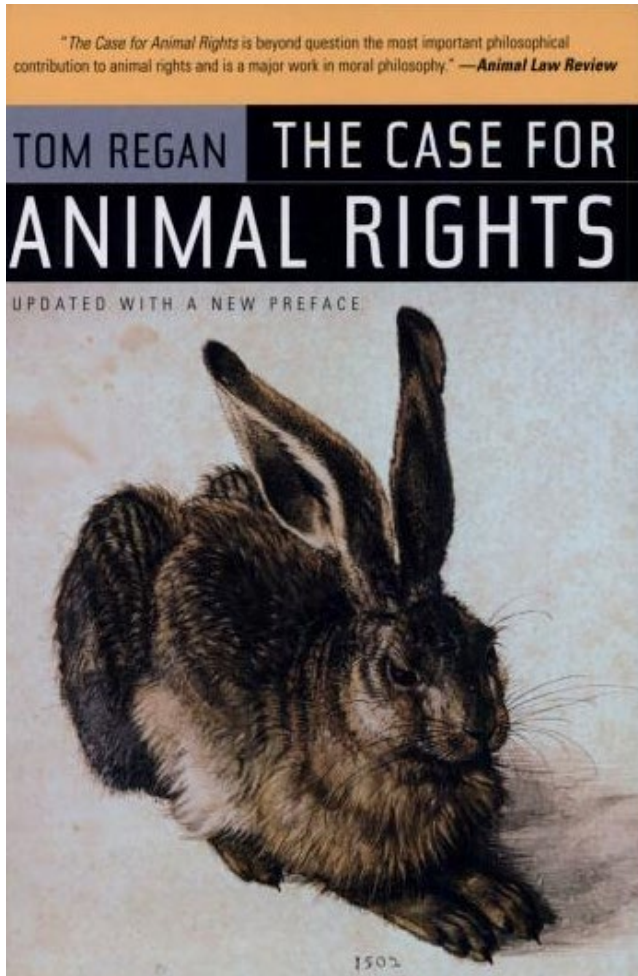

« Moral patients cannot do what is right or wrong and in this respect they differ fundamentally from moral agents. »

(Tom Regan)

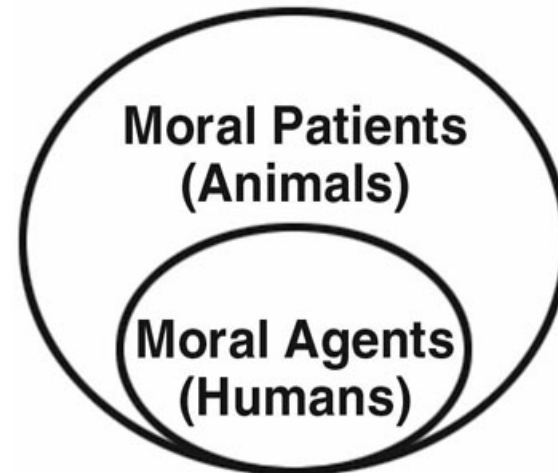

# The Veneer Theory of Morality (De Waal)

La moralité: un vernis culturel sur une nature égoïste et agressive?

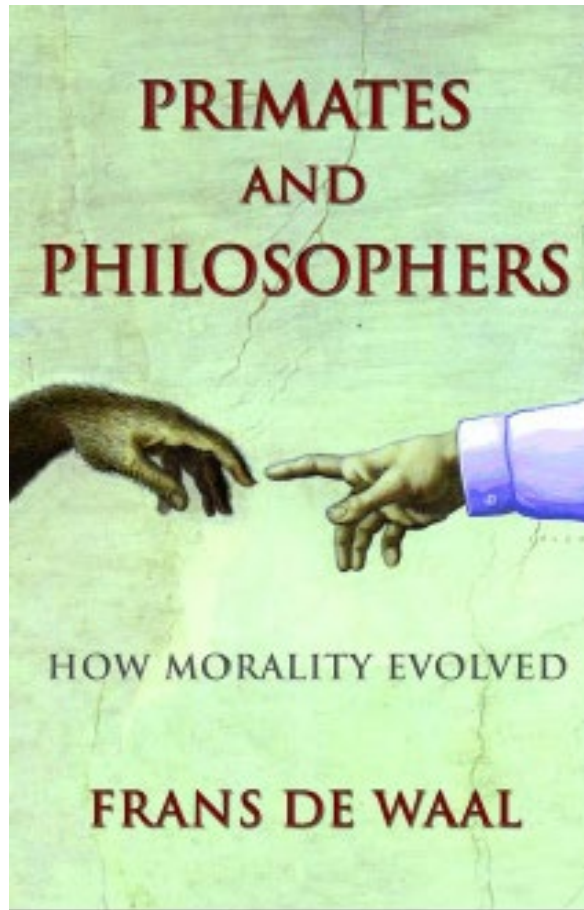

La moralité serait une mince couche sous laquelle bouillent des passions égoïstes, antisociales et amoraales.

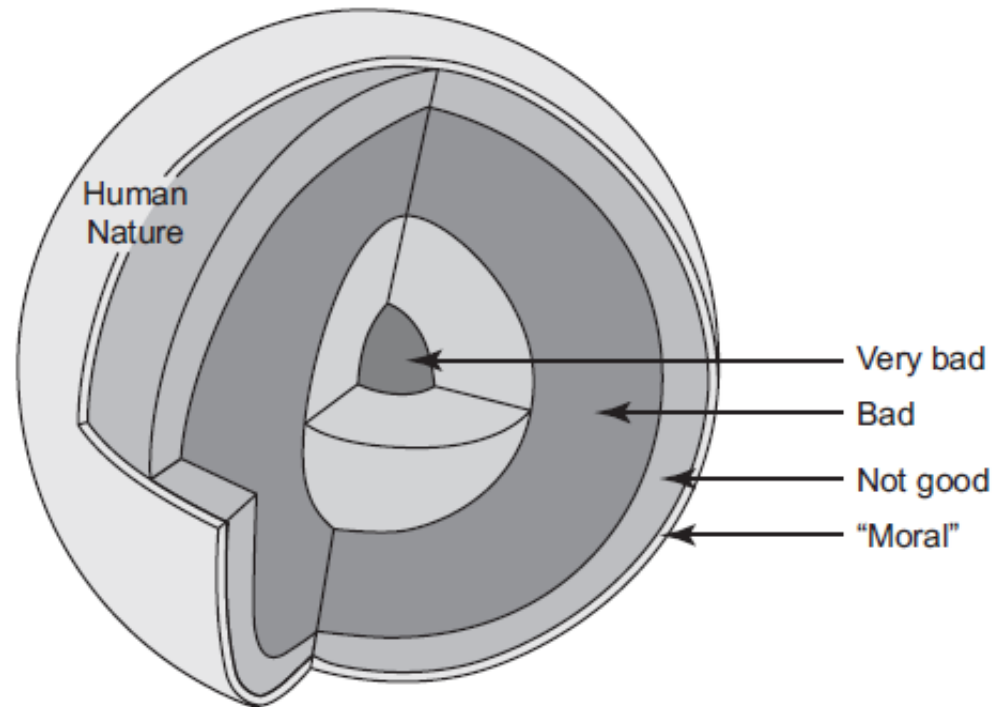

# Conceptions sentimentalistes de la moralité (Hume, Éthique du care, psychologie morale et évolutive)



« Besides love and sympathy, animals exhibit other qualities connected to the social instincts which in us would be called moral. »

- Charles Darwin

# Les 2 piliers de la moralité selon Frans de Waal

## Empathie et réciprocité

Les comportements empathiques sont répandus chez les mammifères et les oiseaux (évolutivement peut-être aussi anciens que le *care parental*).



Consolation



Réconciliation

Les chimpanzés sont très attentifs à qui les aide ou leur cause du tort et s'en rappellent.

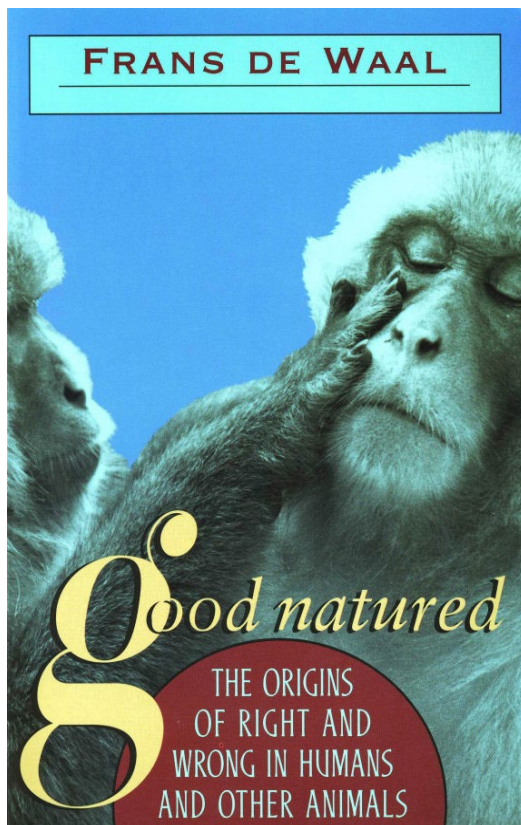



# Les 2 piliers de la moralité selon Frans de Waal

## Les formes multiples de l'empathie

- **Contagion émotionnelle** (ex: réaction à la détresse des autres, neurones miroirs)
- **Communication émotionnelle** (expressions faciales, vocalisations, postures, gestes, regards, etc.)
- **Compassion** et sympathie
- **Empathie cognitive** (perspective de l'autre par l'imagination)
- **Entraide** et consolation (ex: nourrir et soigner les malades, care).

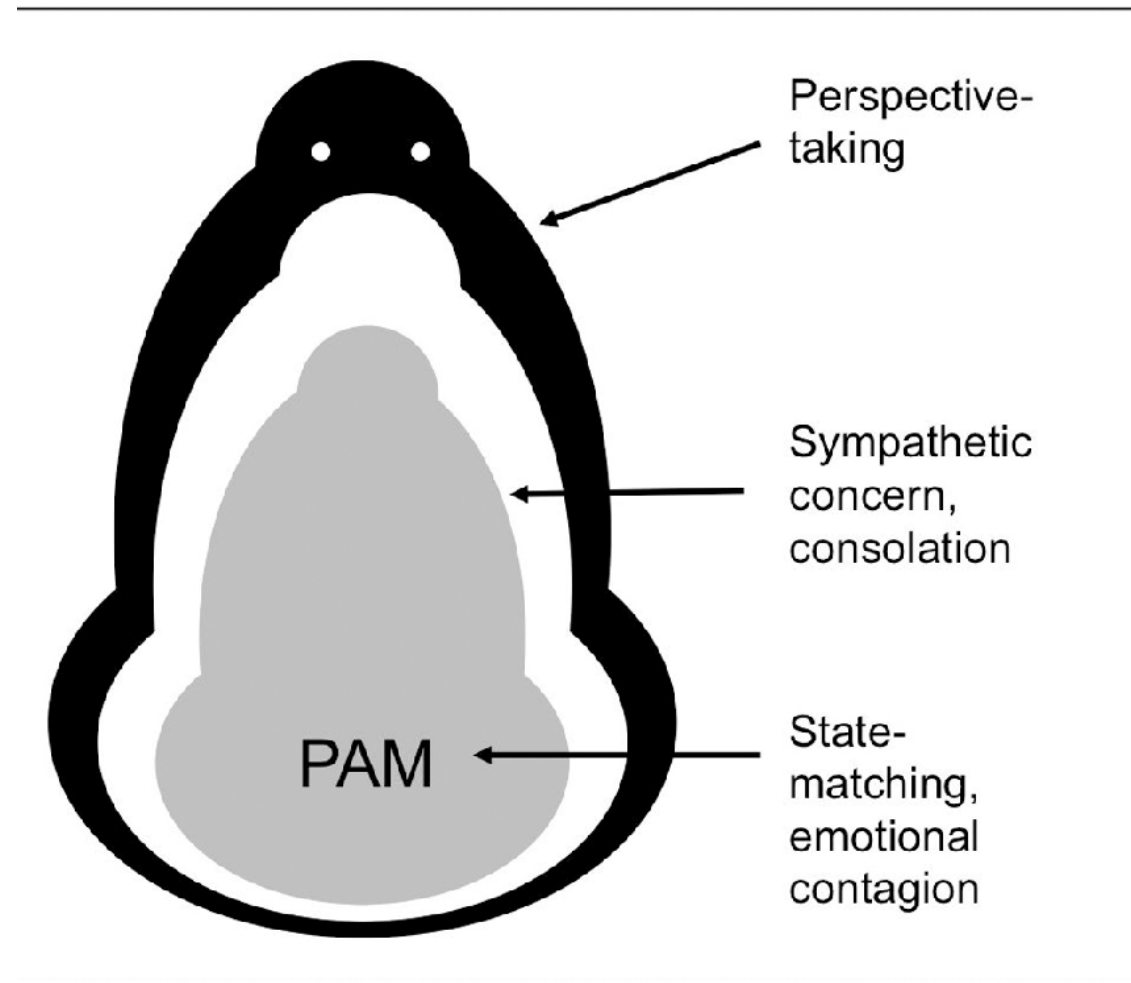

# Les 2 piliers de la moralité selon Frans de Waal

## Les formes multiples de l'empathie

Plusieurs chiens manifestent de l'empathie devant la détresse de leur compagnon humain et ont tendance à chercher à les aider ou les consoler.

On tisse des relations de confiance avec les animaux domestiqués qui partagent nos vies.



# Empathie et réciprocité

## Les rats s'entraident

### Rats Feel Each Other's Pain

Rodents can feel empathy

Mice can feel each other's pain, say Canadian researchers who have been injecting the rodents with acid to make them writhe while their cagemates look on.

BY THE OTTAWA CITIZEN JUNE 30, 2006



### Empathetic Rats Help Each Other Out

The act of helping others out of empathy has long been associated strictly with humans and other primates, but new research shows that rats exhibit this prosocial behavior as well.

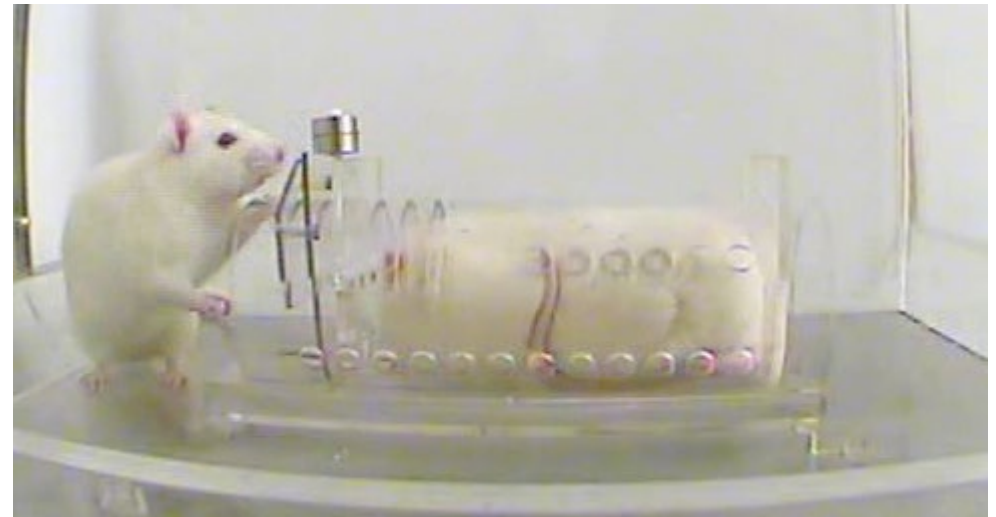

In the new study, laboratory rats repeatedly freed their cage-mates from containers, even though there was no clear reward for doing so. The rodents didn't bother opening empty containers or those holding stuffed rats.

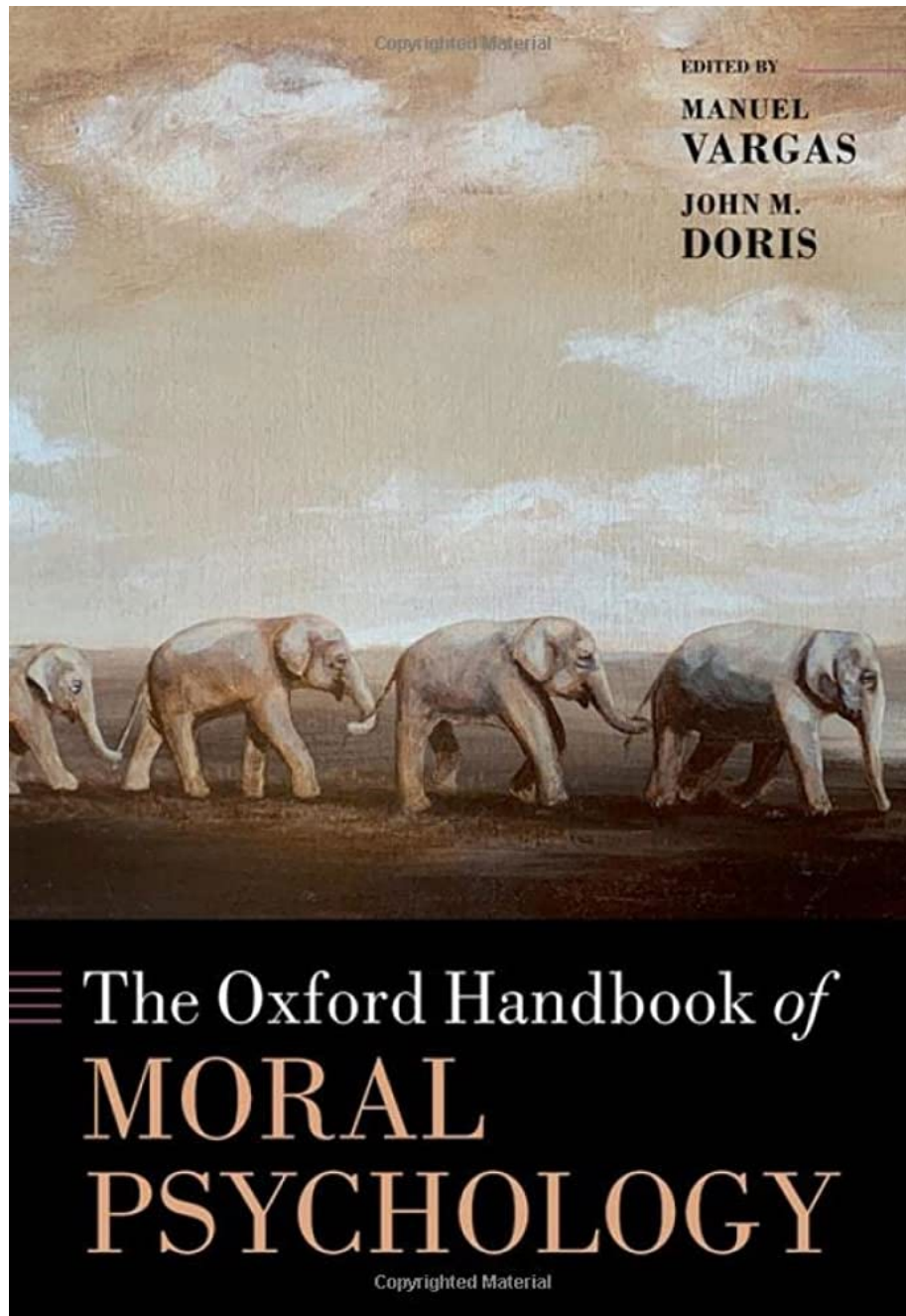

## « Animal Moral Psychologies »

Chapitre 22 par Susana Monsó et Kristin Andrews (2022).

Elles discutent des arguments pour et contre l'idée que d'autres animaux soient capables de care.

Le care est défini comme la capacité d'être affecté et concerné par le sort d'un autre.

Elles étudient aussi l'autonomie et la normativité.

(Voir [Podcast « Many Minds »](#))

# Sébastien Moro (Cerveille d'oiseau)

## RÉCIPROCITÉ DIRECTE

JE T'AIDE, CAR TU M'AS AIDÉ



## RÉCIPROCITÉ INDIRECTE

JE T'AIDE, CAR TU AS AIDÉ QUELQU'UN D'AUTRE



## RÉCIPROCITÉ GÉNÉRALISÉE

J'AIDE, CAR ON M'A AIDÉ

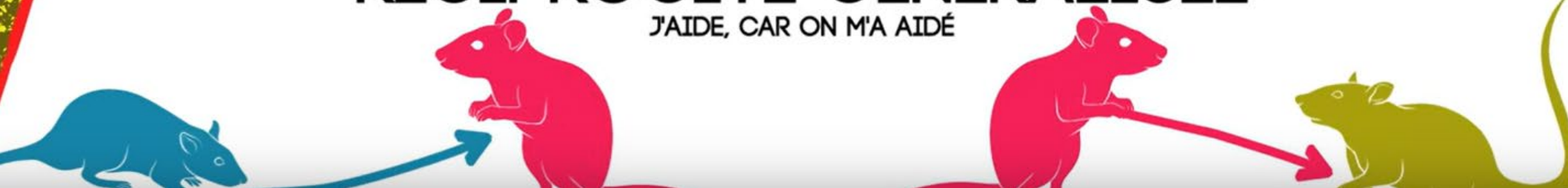

# Au-delà de l'empathie et de l'entraide

## Les jugements moraux

Certains animaux sociaux semblent capables de se soucier de ce qui arrive aux autres et être motivés à s'entraider.

Mais l'empathie et l'entraide ne sont pas suffisants.

Pour être un agent moral, il faut juger comme correct ou incorrect, bien ou mal, approprié ou non un comportement.

Les attitudes réactives sont-elles des « *embodied judgements* » ?

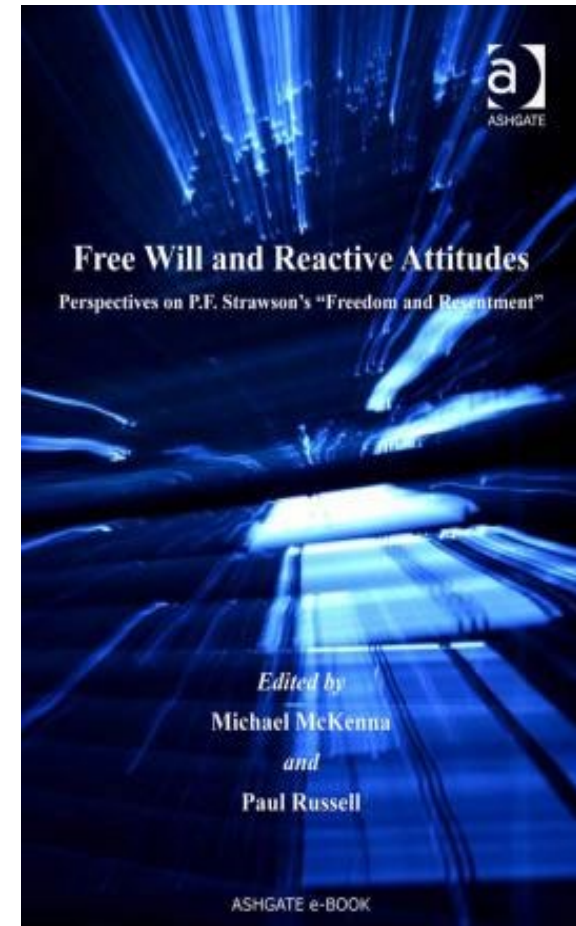

P. F. Strawson (1962)  
“Freedom and resentment”

# Les attitudes réactives et l'attribution de responsabilité

## Selon P. F. Strawson

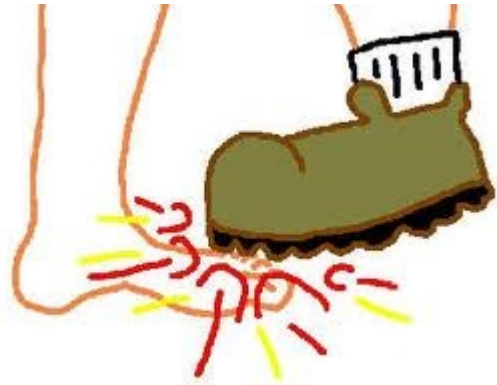

Avoir tendance à ressentir des attitudes réactives (comme du ressentiment ou de la gratitude), c'est tenir les autres responsables de leur façon de nous traiter.

Reactive attitudes are « reactions to the quality of others' will toward us, as manifested in their behavior: to their good will or indifference or lack of concern. »

- Strawson

# Les attitudes réactives et l'attribution de responsabilité

## Selon P. F. Strawson

### 1/ Personal Reactive Attitudes

Comment les autres me traitent.

### 2/ Vicarious Reactive Attitudes (third-party morality)

Comment les autres traitent les autres.

### 3/ Self-Reactive Attitudes

Comment je traite les autres.





# « Embodied attribution of responsibility »

## 1) Les attitudes réactives personnelles



Plusieurs animaux sociaux semblent s'attendre à un degré minimal de bonne volonté de la part des autres avec lesquels ils sont en relation.

Les chiens qui jouent ensemble suivent des règles et ne mordent pas trop fort.

Lorsqu'ils enfreignent ces règles, le jeu s'arrête et le coupable fait souvent des gestes indiquant qu'il est désolé et qu'il veut jouer à nouveau.

# « Embodied attribution of responsibility »

## 2) Les attitudes réactives envers un tiers

“What is distinctive about human morality is the way in which person A will get angry at B because of something she did to C (a third-party)”

- Jonathan Haidt

- Les chimpanzés (en liberté) policent parfois les comportements de leurs congénères.
- Punition: forme extrême – un désaccord peut se manifester comme tendance à éviter et à exclure les fautifs.

Double standard: les jugements moraux doivent se traduire en action.

## Monkeys stay away from meanies

Capuchin monkeys show biases against humans who deny help to others.

**Helen Shen**

05 March 2013

When does a monkey turn down a free treat?  
When it is offered by a selfish person, apparently.

Given the choice between accepting goodies from helpful, neutral or unhelpful people, capuchin monkeys (*Cebus apella*) tend to avoid individuals who refuse aid to others, according to a study published today in *Nature Communications*<sup>1</sup>.



# « Embodied attribution of responsibility »

## 3) Les attitudes réactives envers soi-même



### “ALTRUISTIC” BEHAVIOR IN RHESUS MONKEYS

Jules H. Masserman, Stanley Wechkin, and William Terris

Une majorité de singe rhésus refusent de manger lorsque cela implique de donner un électrochoc à un congénère.

L'inhibition à causer des torts est accentuée par la familiarité avec l'autre et par l'expérience préalable d'un électrochoc.

**Les rats évitent de faire du mal aux autres (même lorsqu'ils reçoivent une récompense) - Études sur le "harm avoidance"**



# Approches rationalistes de l'agentivité morale

## L'approche kantienne (Christine Korsgaard)

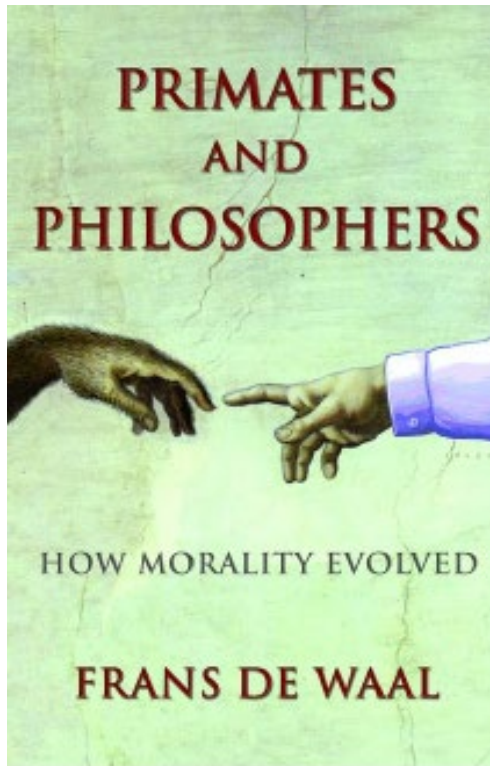

“The morality of your action is not a function of the content of your intentions or your emotions. It is a function of the exercise of normative self-government.”

(Christine Korsgaard, “Morality and the Distinctiveness of Human Action”, *Primates and Philosophers*, 112)

“It is in the proper use of this capacity – the ability to form and act on judgments of what we ought to do – that the essence of morality lies, not in altruism or the pursuit of the greater good.”

(Christine Korsgaard, “Fellow Creatures”, 140)

# Approches rationalistes de l'agentivité morale

## L'approche utilitariste (Peter Singer)

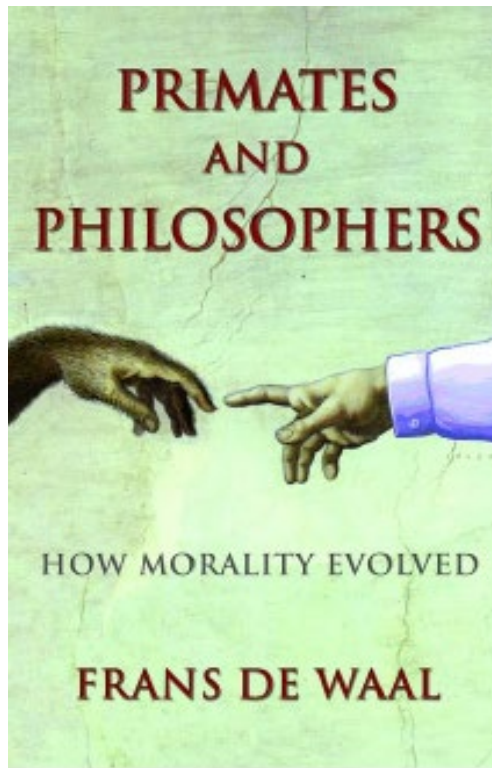

“The **other-regarding emotional dispositions** cited by de Waal are always limited in scope, they fail to demonstrate the feature of impartiality that is definitive of moral concern as a normative principle.”

Peter Singer

# Approches rationalistes de l'agentivité morale

## Des définitions normatives de la moralité



Korsgaard and Singer décrivent comment les agents moraux *devraient* se comporter (selon leur théorie respective).

Nous devons comparer les comportements des autres animaux à nos comportements réels et non à nos comportements idéaux.



# Animal Agency in Community

## A Political Multispecies Ethnography of VINE Sanctuary

CHARLOTTE E. BLATTNER  
*Harvard University*

SUE DONALDSON  
*Queen's University*

RYAN WILCOX  
*Queen's University*

Ethnographie  
multiespèce qui  
étudie l'agentivité des  
animaux d'élevage.

Ils sont sensibles et  
attentifs aux autres et  
négocient les règles  
du vivre-ensemble.



**Communauté interespèce au Sanctuaire Vine (Photo C. Bailey)**

# L'humanisme (« exclusif » ou « suprématiste »)

## Code moral qui restreint les droits aux humains



Si les comportements empathiques des autres animaux ne sont pas considérés moraux *parce qu'ils* sont restreint aux membres de leur groupe, le même critère devrait discréditer les **humanistes** en tant qu'agents moraux.

# Deux types d'agentivité morale

## Distinguer comportements moraux et réflexion morale

**Agent moral:**

→ a des droits et des devoirs



**(1) Agentivité morale**

**(2) Réflexion morale rationnelle**

**Patient moral :**

→ mérite une considération morale  
et des droits

**1) Agentivité morale :** Être capable d'empathie, de réciprocité et de suivre les normes en distinguant ce qui est correct ou non et en l'approuvant ou le désapprouvant chez les autres et soi-même (contrôle de soi).

**2) Réflexion ou délibération morale :** Capacité de réfléchir aux principes, aux motifs et aux conséquences de nos actions, de les défendre rationnellement et de les réviser au besoin.

# Un continuum hiérarchique?

## Comportements moraux et réflexion morale

### The Moral Behaviour of Ethicists:

ERIC SCHWITZGEBEL AND JOSHUA RUST

Mind, Vol. 118 . 472 . October 2009

One might suppose that ethicists would behave with particular moral scruple. After all, they devote their careers to reflecting on and teaching about morality. Presumably, many of them care deeply about it. And if they care deeply about it, it is not unreasonable to expect them to act on it. Furthermore, many people might be willing to grant the following: moral reflection tends to promote moral behaviour, and professional ethicists are on average both more prone to and more skilled at moral reflection than non-ethicists.

Certaines études indiquent que les philosophes moraux **ne se comportent pas nécessairement mieux** que la plupart des gens même s'ils passent leur temps à réfléchir à la moralité.

# Les philosophes sont-ils de meilleurs agents moraux ?

## Le cas de Jonathan Haidt



Jonathan Haidt, chercheur en psychologie morale, auteur de *The Happiness Hypothesis*

“Since that day [after reading Singer's *Animal Liberation*], I have been morally opposed to all forms of factory farming.

**Morally opposed but not behaviorally opposed.** I love the taste of meat, and the only thing that changed after reading Singer is that **I thought about my hypocrisy** each time I ordered a hamburger.”



# Les capacités morales des animaux

## ... Un retour aux procès médiévaux ?



→ Il faut déconnecter la **responsabilité** de la **punition**

→ On traite les **enfants** et les **animaux domestiqués** comme étant en partie responsables de leurs actions (éducation aux normes du vivre-ensemble).

→ Les animaux sont des **agents responsables** lorsqu'ils :

- Agissent par eux-mêmes (actions volontaires)
- Auraient pu faire autrement
- Seront capables de faire autrement (dans des circonstances similaires dans l'avenir)

# Plus que des « patients moraux »

## Les animaux comme membres de communautés morales

- Ils ont un **bien subjectif** qu'ils peuvent communiquer.
- Ils sont sensibles aux **états émotionnels des autres** avec lesquels ils vivent.
- Ils sont des êtres sociaux **réceptifs aux normes** et qui se **soucient des autres**.
- Ils font preuve de **contrôle d'eux-mêmes** et peuvent **apprendre à respecter les règles** de leur communauté.
- Ils ont la capacité de contribuer à **négoier les normes** de la coopération (voir *Zoopolis*).



Communauté multiespèce au sanctuaire VINE.

## Travaux récents:

Susana Monsó et al., “Animal Morality: What it means and why it matters”, *The Journal of Ethics* (2018).

Kristin Andrews et al., “Normative Practices of Other Animals”, *Routledge Handbook of Moral Epistemology* (2018).

Dorna Behdadi, “A practice-focused Case for Animal Moral Agency”, *Journal of Applied Philosophy* (2021). Utilise aussi Strawson.

Kristin Andrews & Susana Monsó, “Animal Moral Psychologies”, *Oxford Handbook of Moral Psychology* (2022).

Birte Wrage, “Caring Animals and Care Ethics”, *Biology and Philosophy* (2022).

Virginie Simoneau-Gilbert, “[Les capacités morales des animaux](#)”, *Estivales de la question animale* (2022).



# Des torts particuliers ?

## L'approche de Susana Monsó

The Journal of Ethics (2018) 22:283–310  
<https://doi.org/10.1007/s10892-018-9275-3>



### Animal Morality: What It Means and Why It Matters

Susana Monsó<sup>1</sup>  · Judith Benz-Schwarzburg<sup>1</sup> · Annika Bremhorst<sup>2,3</sup>

Received: 10 April 2018 / Accepted: 24 September 2018 / Published online: 27 September 2018  
© The Author(s) 2018

#### Abstract

It has been argued that some animals are moral subjects, that is, beings who are capable of behaving on the basis of moral motivations (Rowlands 2011, 2012, 2017). In this paper, we do not challenge this claim. Instead, we presuppose its plausibility in order to explore what ethical consequences follow from it. Using the capabilities approach (Nussbaum 2004, 2007), we argue that beings who are moral subjects are entitled to enjoy positive opportunities for the flourishing of their moral capabilities, and that the thwarting of these capabilities entails a harm that cannot be fully explained in terms of hedonistic welfare. We explore the implications of this idea for the assessment of current practices involving animals.

**Keywords** Nonhuman animals · Animal ethics · Animal morality · Moral emotions · Capabilities approach · Welfarism · Harm

# Des torts particuliers ?

**Sustitia<sup>1</sup>**

*Être sensible*

**Sustitia<sup>2</sup>**

*Être moral*

Susana Monsó et al., « Animal Morality: What It Means and Why It Matters », *The Journal of Ethics*, volume 22, pages 283–310 (2018)

# Le « moral disenancement » (un tort objectif ?)

## Empêcher le développement des capacités morales

1. Être témoin de la détresse des congénères : Pratiques causant de la détresse en présence des autres qui peuvent en être affectés et devenir apathiques.
2. Priver les animaux des conditions pour exercer leurs capacités morales : Le développement de nos capacités morales dépend d'un environnement social stable et de relations d'attachements essentielles aux relations de care.
3. Éliminer les capacités morales :

Reproduction sélective pour augmenter l'agressivité (combats d'animaux);

Privation sociale (expériences de Harlow sur la privation maternelle : les victimes sont incapables de prendre soin de leurs petits);

Modifications pour induire des déficits de comportements prosociaux (ex: endommager l'amygdale, responsable des émotions comme la peur et de l'affiliation).

## Une conception trop rationaliste de l'agentivité morale :

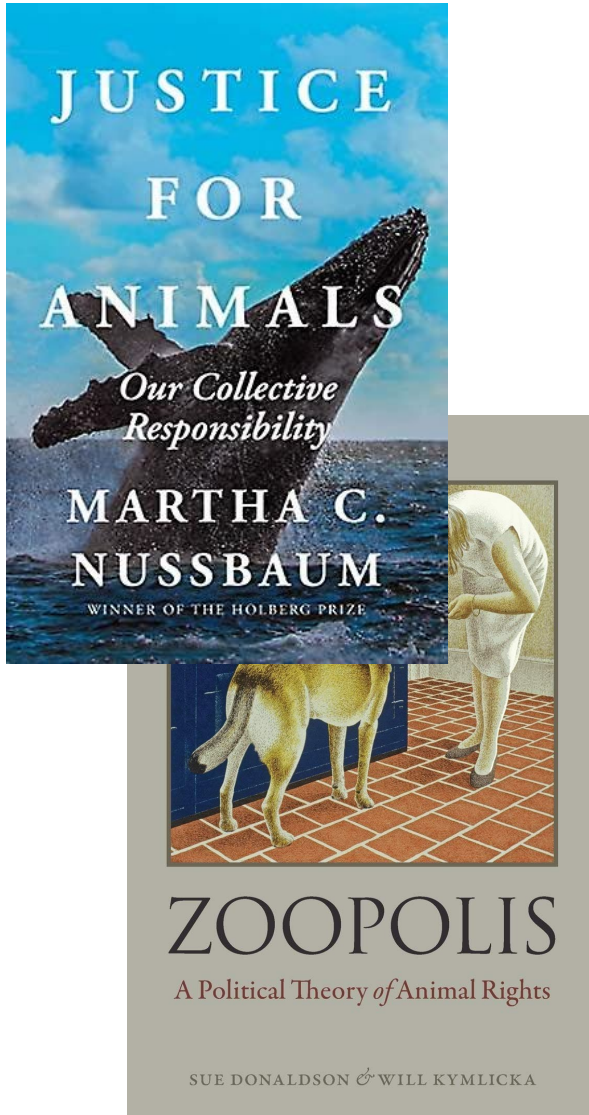

- ❖ Représente mal le rôle des émotions et des relations dans nos vies morales concrètes.
- ❖ Nie la dimension morale des soins parentaux et des actes de bienfaisance non-réfléchis.
- ❖ Encourage une attitude paternaliste envers les animaux vus comme des agents incompetents et non comme des sujets sociaux pouvant nous adresser des exigences morales et en assumer eux-mêmes.
- ❖ Mène à ignorer des torts particuliers.
- ❖ Nuit au développement des théories politiques des droits des animaux.

Pourquoi le care parental est-il moral seulement chez les humains ?

“We do not need to be care ethicists to care morally.”

Le care maternel a une fonction évolutive évidente: lorsque je prends soin de mon enfant, je favorise mes gènes. Mais cela n'empêche pas que j'aime vraiment mon enfant.



## Caring animals and care ethics

Birte Wrage<sup>1</sup> 

Received: 25 January 2022 / Accepted: 15 May 2022  
© The Author(s) 2022, corrected publication 2022

### Abstract

Are there nonhuman animals who behave *morally*? In this paper I answer this question in the affirmative by applying the framework of care ethics to the animal morality debate. According to care ethics, empathic care is the wellspring of morality in humans. While there have been several suggestive analyses of nonhuman animals as empathic, much of the literature within the animal morality debate has marginalized analyses from the perspective of care ethics. In this paper I examine care ethics to extract its core commitments to what is required for moral care: emotional motivation that enables the intentional meeting of another's needs, and forward-looking responsibility in particular relationships. What is not required, I argue, are metarepresentational capacities or the ability to scrutinize one's reasons for action, and thus being retrospectively accountable. This minimal account of moral care is illustrated by moral practices of parental care seen in many nonhuman animal species. In response to the worry that parental care in nonhuman animals lacks all evaluation and is therefore nonmoral I point to cultural differences in human parenting and to normativity in nonhuman animals.

**Keywords** Animal morality · Empathic care · Care ethics · Parental care · Moral emotions

## **A Practice-Focused Case for Animal Moral Agency**

---

**DORNA BEHDADI** 

**ABSTRACT** *Considerations of nonhuman animal moral agency typically base their reasoning and (very often negative) verdict on a capacity-focused approach to moral agency. According to this approach, an entity is a moral agent if it has certain intrapersonal features or capacities, typically in terms of conscious reflection and deliberation. According to a practice-focused notion of moral agency, however, an entity is a moral agent in virtue of being a participant of a moral responsibility practice (MRP). I argue that a practice-focused approach to moral agency, combined with empirical evidence from research on canid social play and cognition, with support from The Function Argument, makes the notion of non-human animal moral agency more likely than usually indicated. However, the support is not absolute, as the practice-focused approach itself may be put into question. I describe how this objection prompts us to critically assess any empirical, metaethical, or normative assumptions on these matters. These questions, in turn, raise a number of further questions of how we should conceive of, use, and evaluate whatever standards of moral agency we adopt.*

## **Normative Practices of Other Animals**

**For *The Routledge Handbook of Moral Epistemology*  
Aaron Zimmerman, Karen Jones, and Mark Timmons**

**Sarah Vincent, Rebecca Ring, and Kristin Andrews**

**Normes d'obéissance** : Respect de l'autorité ou défiance.

**Normes de réciprocité** : Équité et tricherie, coopération, préférences pour les individus qui aident ou qui sont plus compétents, exclusions des tricheurs.

**Normes de care/harm** : soin et consolation, aide ciblée, torts ciblés, auto-handicap jeu avec des plus faibles.

**Normes de responsabilité sociale et de solidarité** : Loyauté et trahison, formation d'alliances, division plus équitable lorsqu'il y a protestation, réciprocité indirecte (coopération pour le bénéfice du groupe), intervention pour cesser des combats, identité de groupe (adoption des façons de faire du groupe d'appartenance).



Merci de votre attention 😊

Des questions ? [christiane.bailey@concordia.ca](mailto:christiane.bailey@concordia.ca)

Cours de Mauro Rossi, UQAM, Avril 2023